

# Heraanleg Steenstraat zuid (deel tussen Heulsekasteelstraat-R8) & deel Heulsekasteelstraat

Infomoment donderdag 6 mei 2021



**KORTRIJK**

# Voorafgaand

- Vragen via de chatbox of achteraf

Algemene vragen.

Specifieke vragen over jouw situatie kan rechtstreeks richting projectleider (zie contactgegevens achteraan de presentatie).

- Graag micro uit

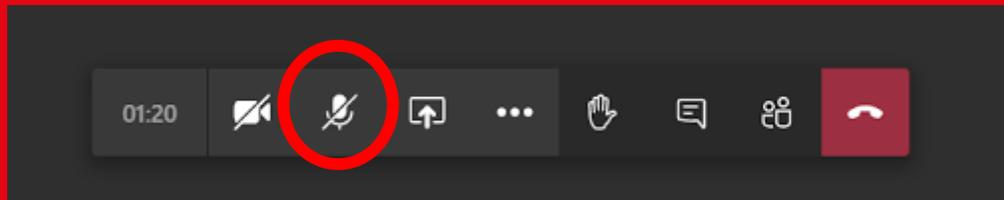

- Handje opsteken

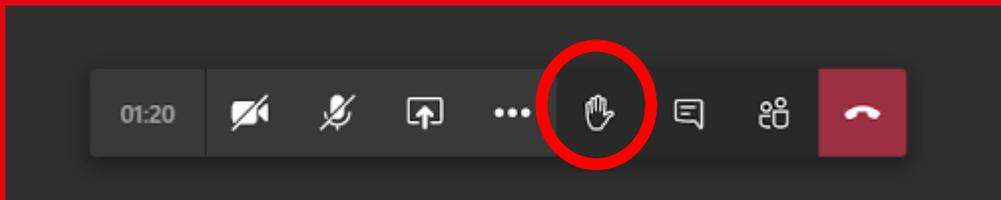

**KORTRIJK**

# Verloop infomoment

- Inleiding door schepen Axel Weydts
- Nutswerken
- Rioleringswerken
- Wegeniswerken
- Verloop van de werken
- Geveltuintjes
- Vervolg
- Vragen



**KORTRIJK**

# Inleiding

- **Aanleiding werken**

- Steenstraat: riolering sluit nog aan op de beek + slechte staat weg
- Heulsekasteelstraat: ontbrekende link tussen twee gescheiden stelsels
- Brug R8: structureel herstel
- Schoolomgeving Steenstraat veiliger maken



KORTRIJK

# Inleiding

- Projectcontour



KORTRIJK

# Voorafgaand

- **Opstart project 2<sup>e</sup> helft 2017**
- **Ontwerpbureau Demey**
- **Opmaak voorontwerp**
- **Voorstelling aan bewoners**
- **Opmaak ontwerpdossier**



# Vorbereidende nutswerken

- **Najaar 2021**
- **Ondergronds brengen van luchtleidingen**
- **Nieuwe openbare verlichting,**  
LED verlichting  
(gedimd tot 50% tussen 23:00 en 05:00)
- **Vernieuwen van oude nutsleidingen**
- **Verzwaring van uw net? Geef dit nu al door!**
- **Overkoppelen van woningen**
  - Voorafgaande afspraak bij iedere woning door de nutsmaatschappijen

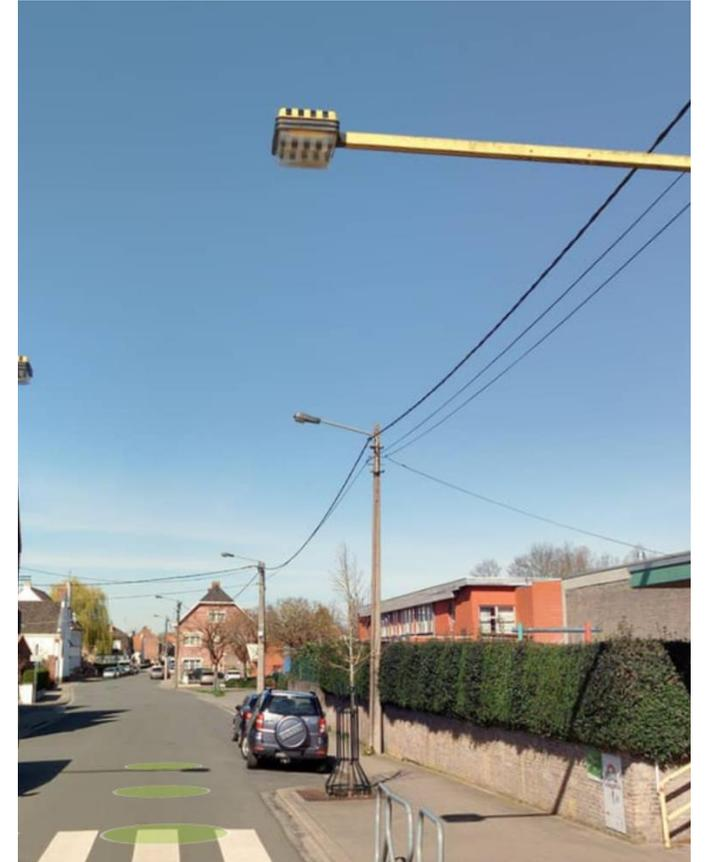

# Rioleringswerken

- Riolering sluit op vandaag nog aan op de beek  
→ Aansluiting op zuiveringsinstallatie Heule

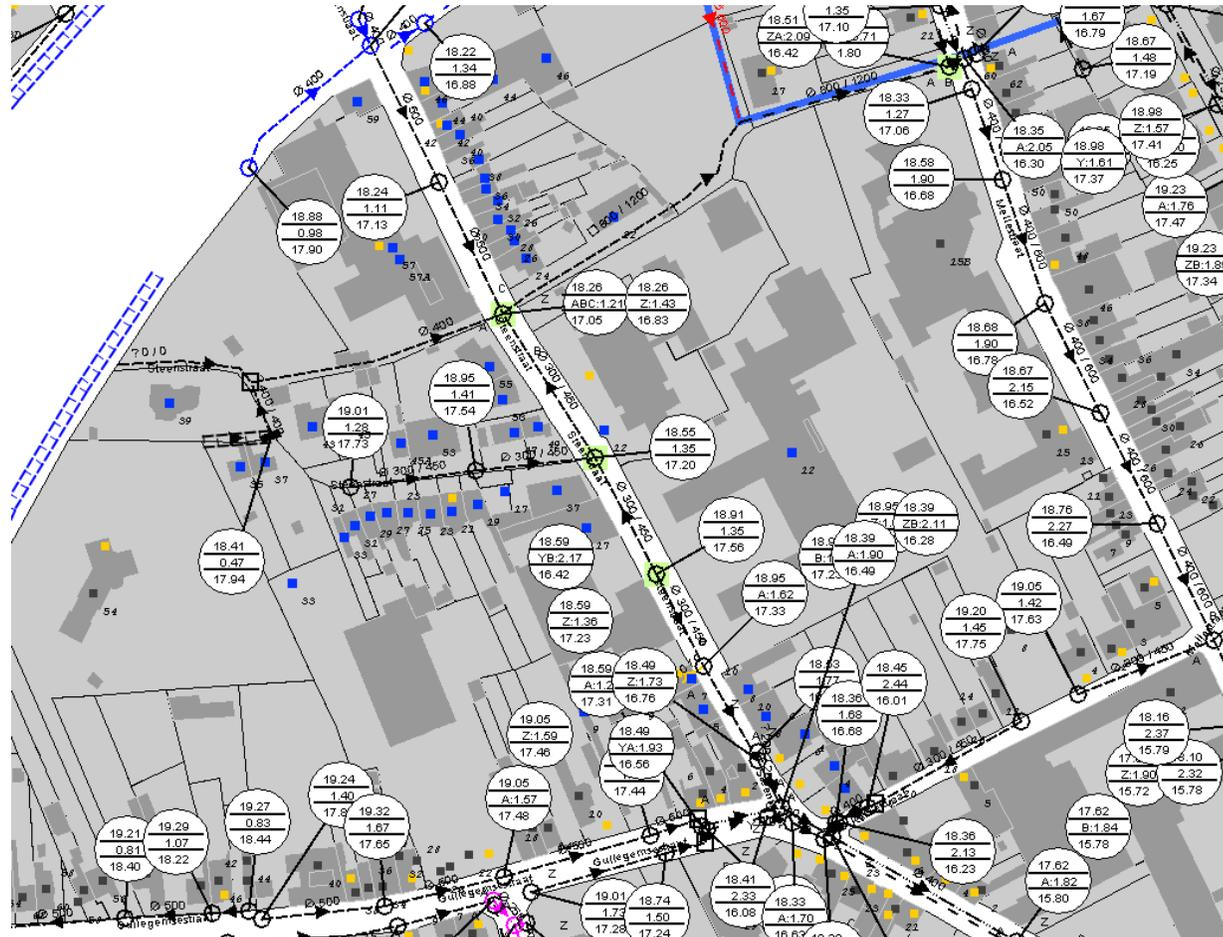

# Rioleringswerken

- **Aanleg van een gescheiden stelsel (regenwater en vuilwater)**
  - Pompstation in de rijweg
- **Ook private percelen moeten afkoppelen**
  - Open, en halfopen bebouwing: volledige afkoppeling
  - Gesloten bebouwing: afkoppeling van voorste dakhelft
  - Afkoppelingsadviseur Meet-Het
  - Werken uit te voeren tegen ten laatste 1 jaar na oplevering
  - Stad Kortrijk voorziet een subsidie voor deze afkoppelingswerken



# Wegeniswerken Heulsekasteelstraat

- **Heraanleg van straat**

- Fietsstraat blijft behouden
- Verbinding tussen vernieuwde 'platte' en schoolomgeving Spes Nostra
- Duidelijke afbakening parkeerplaatsen met aandacht voor meer groen

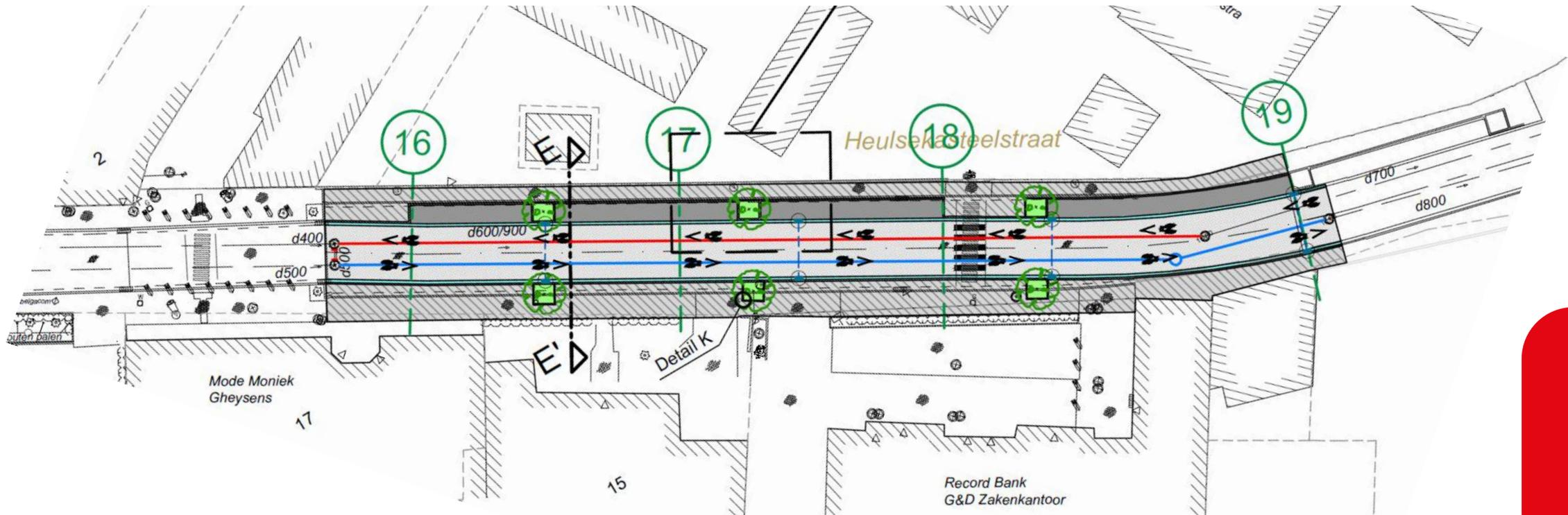

# Wegeniswerken Heulsekasteelstraat

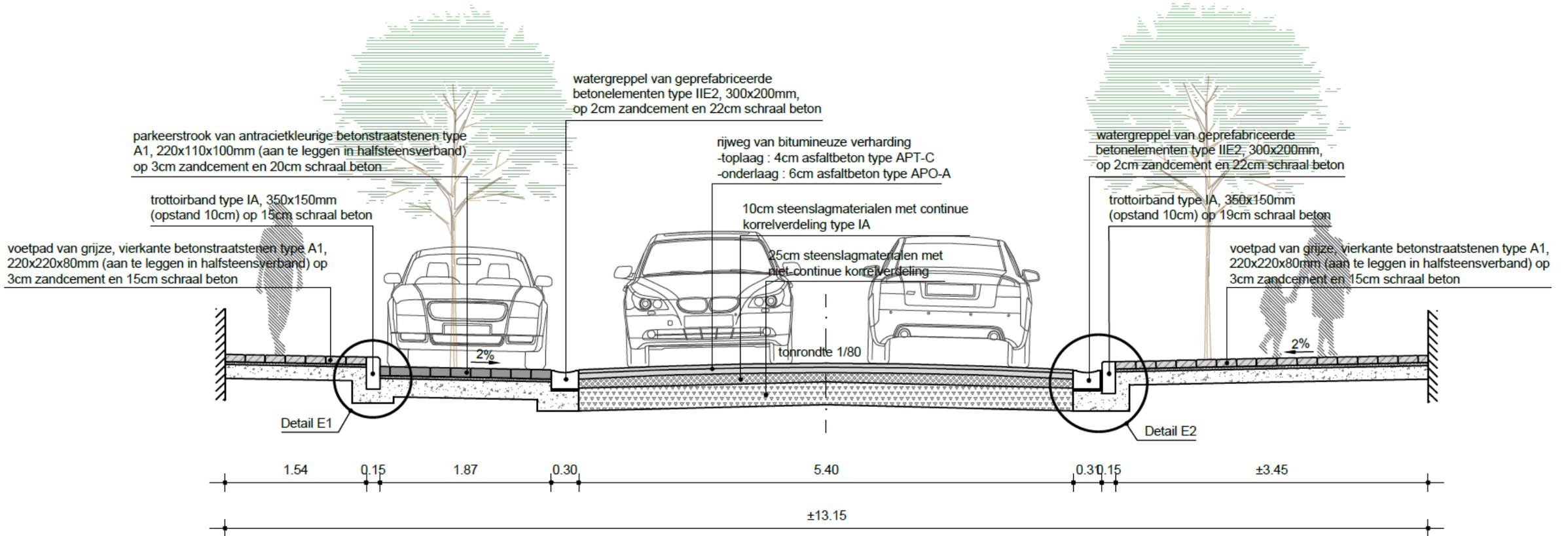

# Wegeniswerken Steenstraat

- **Volledige heraanleg van straat volgens nieuw profiel**
  - Eénrichtingsverkeer voor auto's (fietsers in beide richtingen)
  - Fietsstraat
  - Rijweg in rode asfalt
  - Duidelijke afbakening parkeerplaatsen
  - Aandacht voor meer groen in de straat
  - Veilige schoolomgeving
    - Oversteekplaats met drempel
    - Speciale verlichting, stiftverlichting
    - Brede voetpaden
    - Extra fietstelplaatsen



# Wegeniswerken Steenstraat

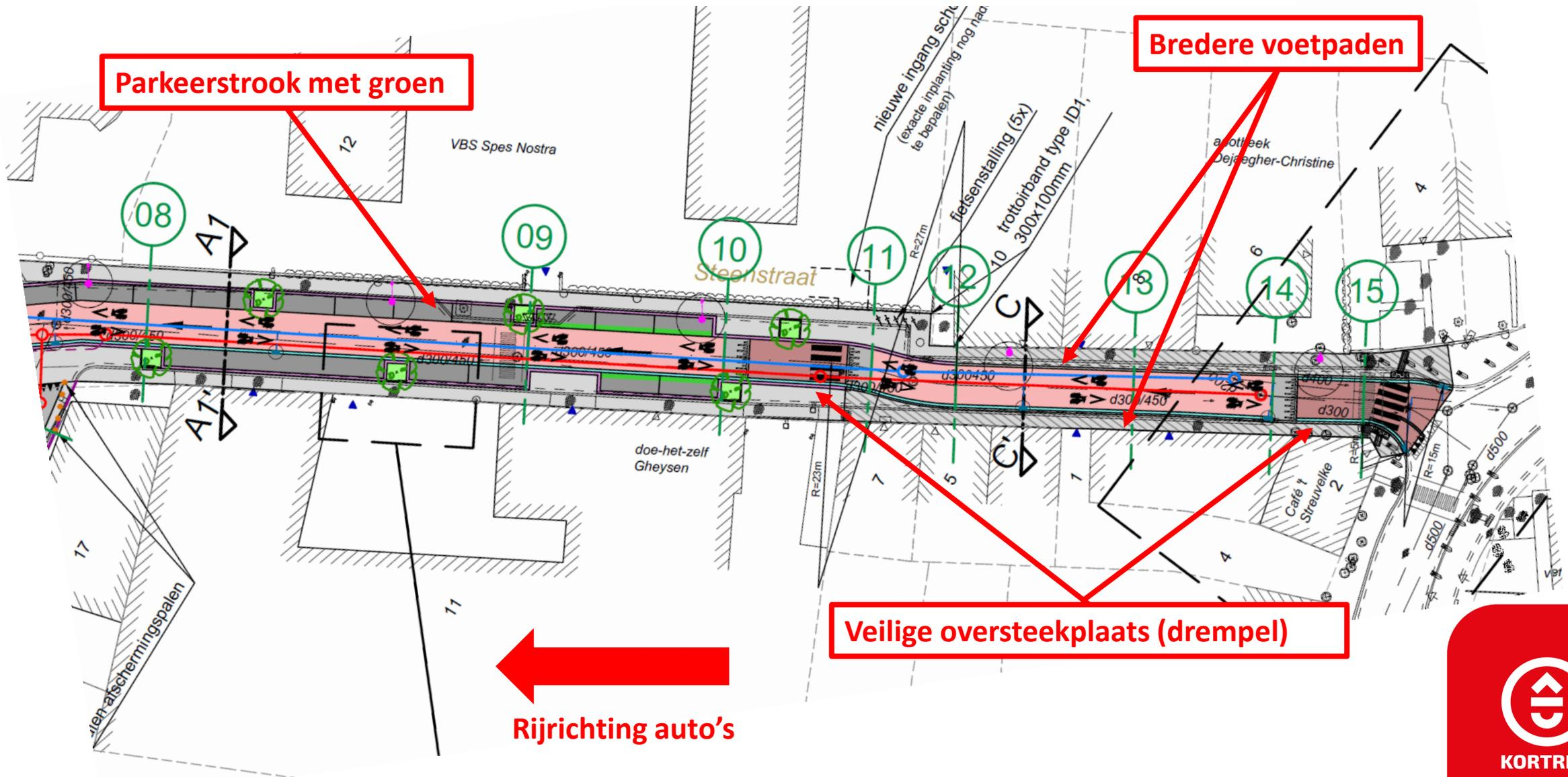

Parkeerstrook met groen

Bredere voetpaden

Veilige overstekplaats (drempel)

Rijrichting auto's



# Wegeniswerken Steenstraat

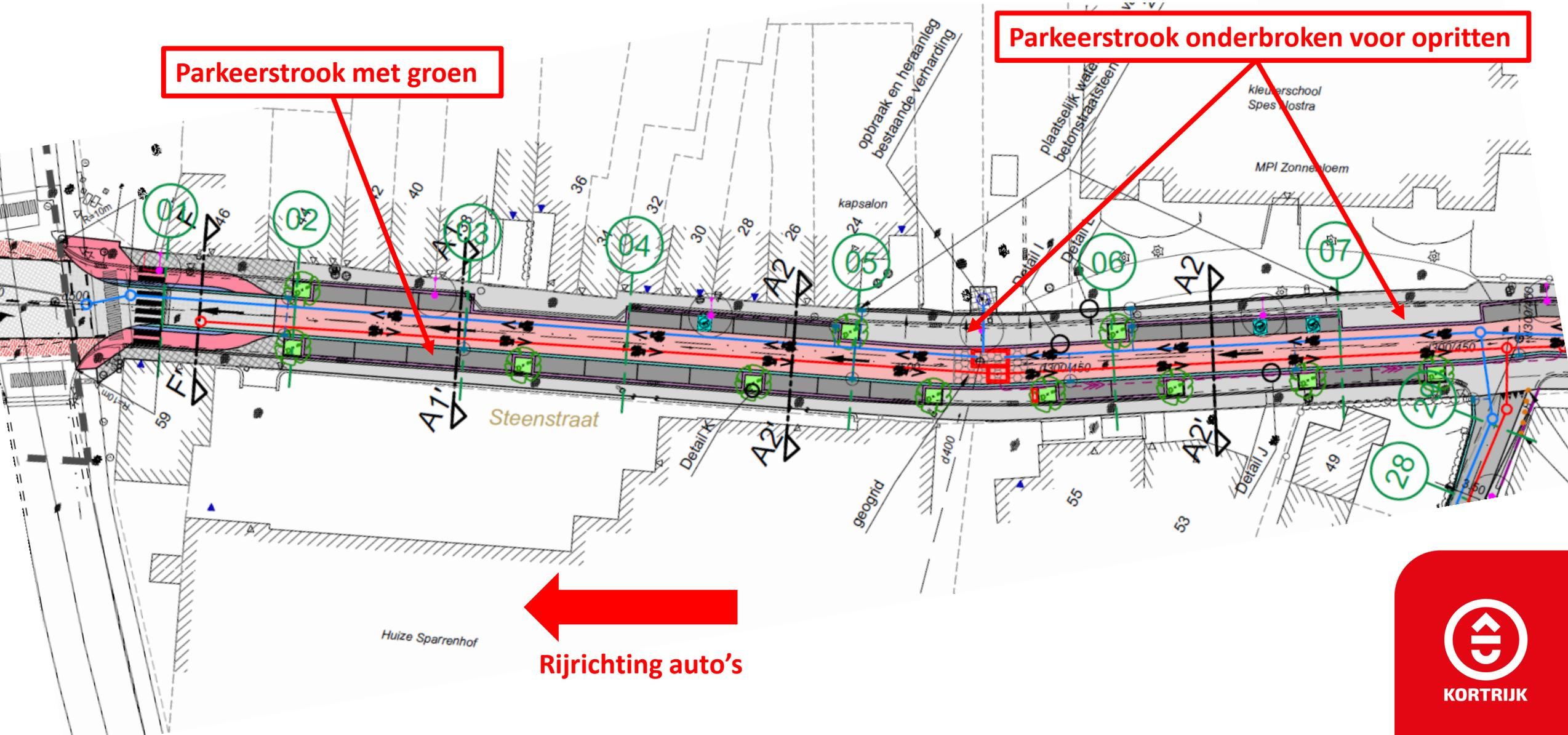

Parkeerstrook met groen

Parkeerstrook onderbroken voor opritten

Rijrichting auto's



# Wegeniswerken Steenstraat

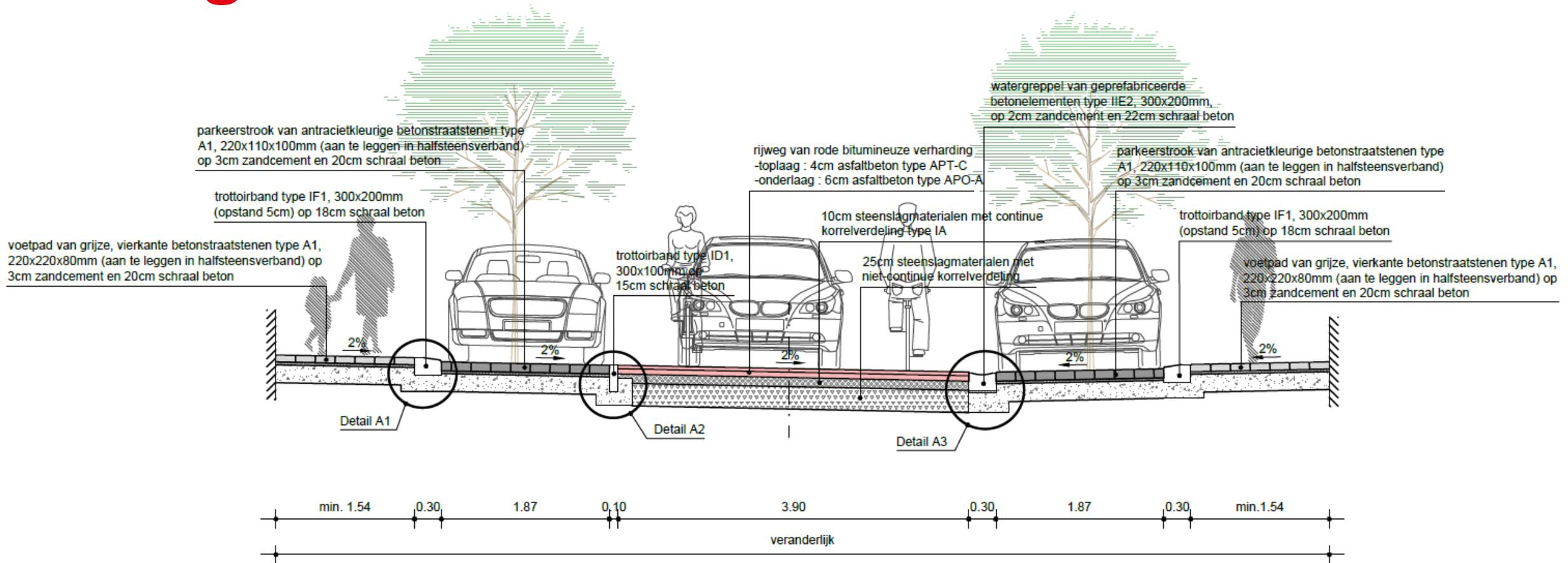

# Wegeniswerken Steenstraat - zijstraat

- **Heraanleg van straat**
  - Woonerf
    - Gelijkgrondse aanleg
    - 20 km/uur
    - Gemarkeerde parkeerplaatsen
  - Kleinschalige materialen
  - Meer groen



# Wegeniswerken Steenstraat - zijstraat

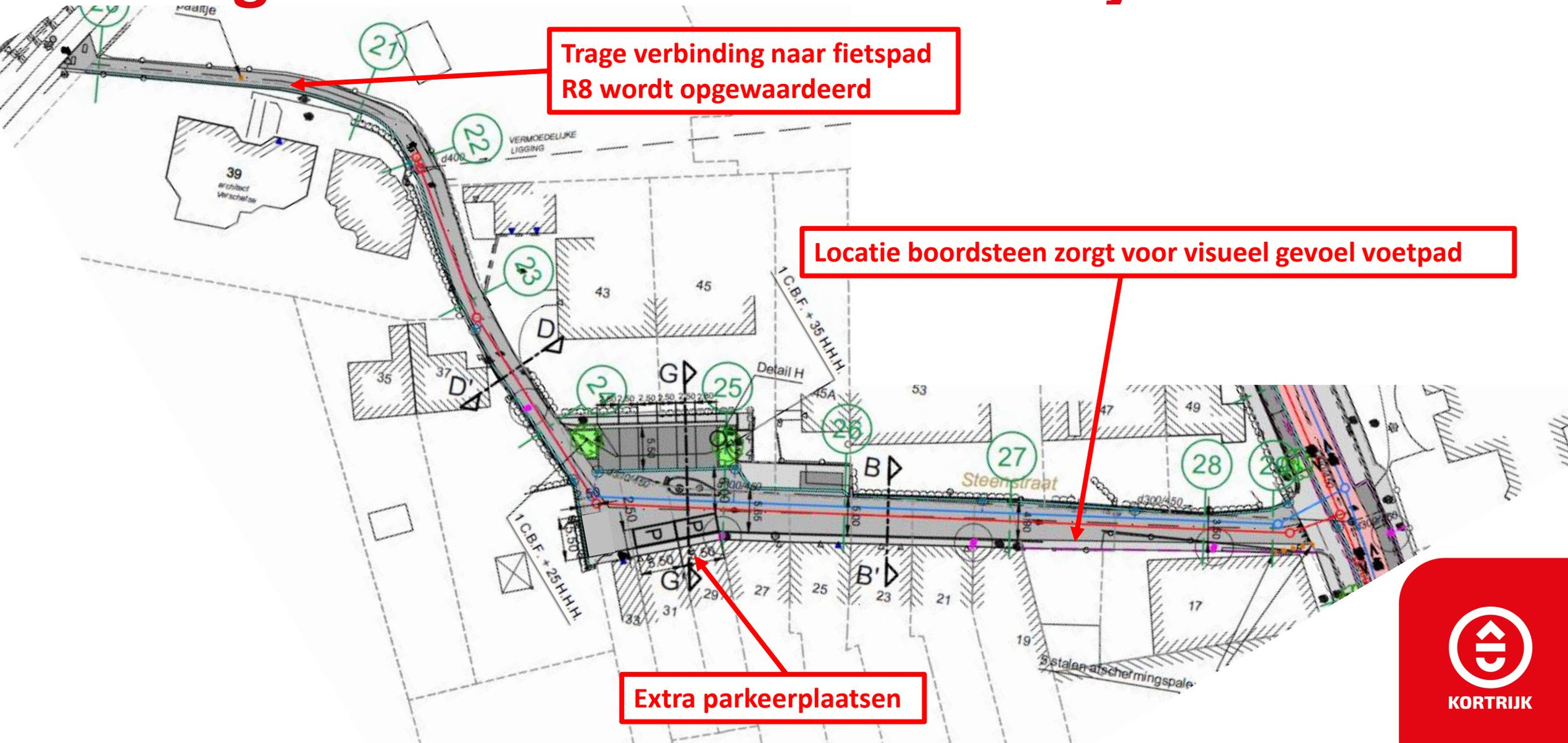

Trage verbinding naar fietspad R8 wordt opgewaardeerd

Locatie boordsteen zorgt voor visueel gevoel voetpad

Extra parkeerplaatsen



KORTRIJK



# Wegeniswerken Steenstraat - zijstraat

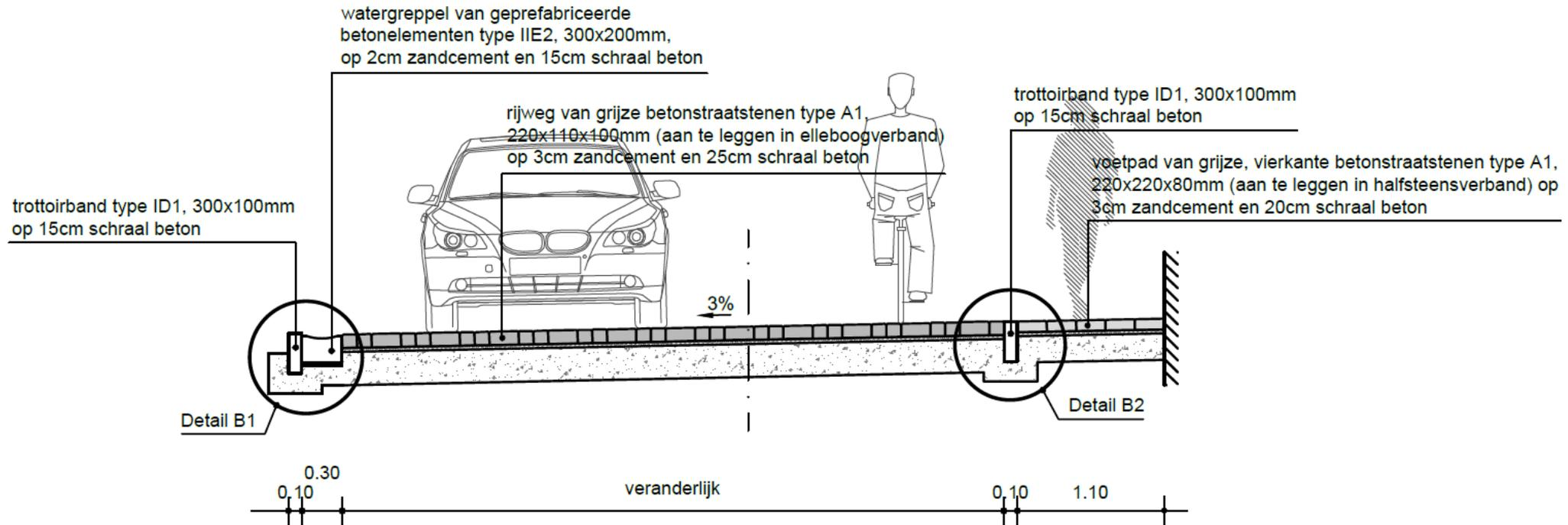

# Wegeniswerken Steenstraat - brug

- In samenwerking met AWV wordt ook de waterdichte rok en de bovenbouw van de brug over de R8 vernieuwd.
- Werken in zelfde periode als andere werken.



# Verloop van de werken

- **Vorbereidende nutswerken: najaar 2021**
- **Start rioleringswerken en wegeniswerken: voorjaar 2022**
- **Duurtijd (indicatief): 18 maanden**
  - gefaseerde uitvoering
- **Gelijktijdige uitvoering met werken ten noorden R8**



# Geveltuintjes

- De heraanleg van de straat is het ideale moment voor de aanleg van een geveltuintje!

Dit moeten zeker niet altijd klimplanten zijn, lage beplanting kan ook.

- Stad Kortrijk voorziet in aanleg een plantgat – laat tijdig weten aan de projectleider!
- 2 opties
  - Ik doe het zelf (subsidie 25,00 Euro via stad Kortrijk)
  - Ik laat het doen (Doe je aanvraag via het webformulier op de website van 'De GevelGäng' ([www.lzsb.be/gevelgroen](http://www.lzsb.be/gevelgroen))).



# Geveltuintjes



KORTRIJK

# Vervolg

- Opmaak definitief bestek
- Aanstellen aannemer
- Start der werken

## Volgend bewonersoverleg voor de start der werken

- Minder hinder maatregelen
- Specifieke info over werf, aannemer, bereikbaarheid, ...

Plannen en presentatie worden na dit infomoment online geplaatst.



KORTRIJK

# Vragen?

- **Algemene vragen**
- **Vragen over uw specifieke situatie?**

Contacteer dan de projectleiders:

Dries Soubry: [dries.soubry@kortrijk.be](mailto:dries.soubry@kortrijk.be)

Laurence Singier: [laurence.singier@kortrijk.be](mailto:laurence.singier@kortrijk.be)

1777



KORTRIJK